

# Gamma Professionale

## VERSIONE WATER



I modelli **(R)T60 W**, **(R)T115 W**, **(R)T250 W**, **(R)T350 W** e **(R)T650 W** di **TEON** sono generatori di calore naturali con refrigerante R600a adibiti alla produzione di riscaldamento e/o alla produzione di acqua calda sanitaria (ACS). I modelli **RT** riescono a soddisfare anche le richieste di raffrescamento.

Sono in grado di erogare:

- Acqua calda ad alta temperatura (max 85°C)
- Acqua refrigerata a bassa temperatura (min 5°C) – solo nei modelli reversibili (“**RT**”).

I compressori utilizzati sono di tipo alternativo ad alta efficienza energetica per i modelli **(R)T60 W**, **(R)T115 W** e **(R)T250 W** (inclusi i reversibili), mentre i modelli **(R)T350 W** e **(R)T650 W** utilizzano un compressore a vite (inclusi i reversibili). Sono sviluppati ed ottimizzati per applicazioni con refrigerante R600a, minimizzano gli assorbimenti elettrici, le vibrazioni e il rumore.

Gli scambiatori sono a piastre saldo brasate in acciaio inossidabile AISI 316, con scambio termico in controcorrente e connessioni in acciaio inossidabile AISI 304. Sono caratterizzati da elevata efficienza termica con contemporanea forte turbolenza e minor rischio di formazione di incrostazioni e depositi.

All'interno della struttura portante corredata di pannellatura perimetrale, sono presenti i principali componenti delle macchine:

- Compressore/i
- Valvola laminatrice
- Evaporatore/i
- Condensatore/i
- Economizzatore/i
- Componenti di misura e controllo
- Tubisteria e componenti vari in linea
- Bordo macchina



**WATER  
BLAZE**<sup>®</sup>  
TECHNOLOGY

*La tecnologia WATER BLAZE di TEON introduce nel ciclo termodinamico tradizionale delle pompe di calore un sotto-raffreddamento spinto, grazie al quale si recupera maggiore potenza termica dalla sorgente naturale da cedere all'impianto di riscaldamento e si massimizza l'efficienza complessiva. Ciò avviene suddividendo la curva isoentalpica in due distinte trasformazioni, una a pressione costante e una a temperatura costante, che avvengono rispettivamente in un recuperatore e in una valvola di laminazione.*

## PRESTAZIONI

EFFICIENZA E PRESTAZIONI	U.M.	(R)T60 W			(R)T115 W			(R)T250 W		
<b>RISCALDAMENTO (modelli T)</b>										
Potenza termica	[kW]	65,0	62,0	49,2	119,4	110,7	88,2	238,8	221,4	176,4
Potenza elettrica assorbita	[kW]	10,3	14,6	16,3	18,4	25,7	28,8	36,7	51,4	57,6
COP	[-]	6,30	4,26	3,02	6,50	4,30	3,06	6,51	4,30	3,06
Temperatura prelievo acqua da sorgente	[°C]	10	15	15	10	15	15	10	15	15
Temperatura restituzione acqua a sorgente	[°C]	7	10	10	7	10	10	7	10	10
Temperatura ritorno acqua da impianto	[°C]	30	50	70	30	50	70	30	50	70
Temperatura mandata acqua a impianto	[°C]	35	60	80	35	60	80	35	60	80
Portata acqua lato sorgente	l/s	4,35	2,26	1,57	8,05	4,06	2,84	16,09	8,12	5,68
Portata acqua lato impianto	l/s	3,1	1,48	1,17	5,7	2,64	2,11	11,41	5,29	4,21
Carica refrigerante (R600a)	[kg]		4,5			6,5			15,0	
<b>RAFFRESCAMENTO (modelli RT)</b>										
Potenza frigorifera	[kW]		51,9			95,9			191,9	
Potenza elettrica assorbita	[kW]		10,3			18,4			36,7	
EER	[-]		5,03			5,23			5,23	
Temperatura mandata acqua a sorgente	[°C]		20			20			20	
Temperatura ritorno acqua a sorgente	[°C]		15			15			15	
Temperatura mandata acqua a impianto	[°C]		7			7			7	
Temperatura ritorno acqua da impianto	[°C]		12			12			12	
Portata acqua lato impianto	l/s		2,5			4,6			9,2	
Portata acqua lato sorgente	l/s		3,0			5,5			10,9	
Carica refrigerante (R600a)	[kg]		5,7			9,1			15,0	

EFFICIENZA E PRESTAZIONI	U.M.	(R)T350 W			(R)T650 W		
<b>RISCALDAMENTO (modelli T)</b>							
Potenza termica	[kW]	345,7	334,7	286,6	691,4	669,4	573,2
Potenza elettrica assorbita	[kW]	56,4	79,6	106,2	112,8	159,2	212,4
COP	[-]	6,13	4,21	2,70	6,13	4,20	2,70
Temperatura prelievo acqua da sorgente	[°C]	10	15	15	10	15	15
Temperatura restituzione acqua a sorgente	[°C]	7	10	10	7	10	10
Temperatura ritorno acqua da impianto	[°C]	30	50	70	30	50	70
Temperatura mandata acqua a impianto	[°C]	35	60	80	35	60	80
Portata acqua lato sorgente	l/s	23,04	12,19	8,62	46,08	24,38	17,24
Portata acqua lato impianto	l/s	16,52	8	6,85	33,04	16	13,7
Carica refrigerante (R600a)	[kg]		24,0			2 x 24,0	
<b>RAFFRESCAMENTO (modelli RT)</b>							
Potenza frigorifera	[kW]		276,40			552,80	
Potenza elettrica assorbita	[kW]		56,4			112,8	
EER	[-]		4,90			4,90	
Temperatura mandata acqua a sorgente (uscita condensatore)	[°C]		20			20	
Temperatura ritorno acqua a sorgente (ingresso condensatore)	[°C]		15			15	
Temperatura mandata acqua a impianto	[°C]		7			7	
Temperatura ritorno acqua da impianto	[°C]		12			12	
Portata acqua lato impianto	l/s		13,2			26,4	
Portata acqua lato sorgente	l/s		15,9			31,8	
Carica refrigerante (R600a)	[kg]		24,0			2 x 24,0	

DATI TECNICI	U.M.	(R)T60 W	(R)T115 W	(R)T250 W
Corrente operativa massima consentita	[A]	32,9	66,1	132,2
Livello pressione sonora a 1 m (*) (senza accessorio isolamento acustico)	[db(A)]	61	64	67
Livello pressione sonora a 5 m (*) (senza accessorio isolamento acustico)	[db(A)]	47	50	53
Livello pressione sonora a 10 m (*) (senza accessorio isolamento acustico)	[db(A)]	41	44	47
Perdita di carico scambiatore lato impianto modelli T	[kPa]	7	8	12
Perdita di carico scambiatore lato sorgente modelli T	[kPa]	8	10	18
Perdita di carico scambiatore lato impianto modelli RT	[kPa]	8	10	76
Perdita di carico scambiatore lato sorgente modelli RT	[kPa]	8	10	42
Alimentazione elettrica	[V/-/Hz]	400/3/50+N	400/3/50+N	400/3/50+N
Tipo di compressore	[-]	Alternativo	Alternativo	Alternativo
Parzializzazione (con accessorio parzializzazione)	[-]	83 / 66	88 / 75	88 / 75 / 50 / 44 / 38
DIMENSIONI E PESI	U.M.	(R)T60 W	(R)T115 W	(R)T250 W
Dimensioni (L x P x H)(**)	[mm]	1.148 x 746 x 1.589	1.768 x 968 x 1.622	1.224 x 1.529 x 2.172
Peso a vuoto	[kg]	640	990	1761
Peso in esercizio	[kg]	700	1033	1868
Diametro raccordi idraulici lato sorgente T	[-]	G 1 1/4"	Victaulic DN50	Victaulic DN80
Diametro raccordi idraulici lato impianto T	[-]	G 1 1/4"	Victaulic DN50	Victaulic DN65
Diametro raccordi idraulici lato sorgente RT	[-]	G 1 1/4"	Victaulic DN50	Victaulic DN80
Diametro raccordi idraulici lato impianto RT	[-]	G 1 1/4"	Victaulic DN50	Victaulic DN80
SICUREZZA	U.M.	(R)T60 W	(R)T115 W	(R)T250 W
Pressione massima fluido refrigerante	[bar]	14	14	14

(\*) I dati riportati sono ricavati da misure effettuate in campo libero.

(\*\*) L'altezza indicata non tiene conto dei supporti antivibranti, che incrementerebbe l'altezza totale di un valore compreso tra 60 mm e 110 mm.

(R)T60 W

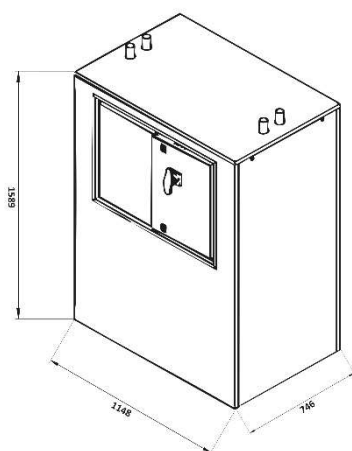

(R)T115 W

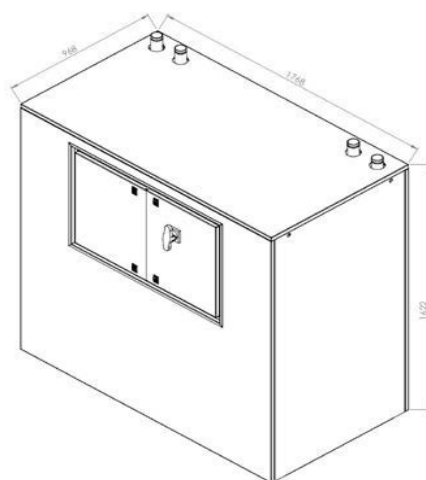

(R)T250 W

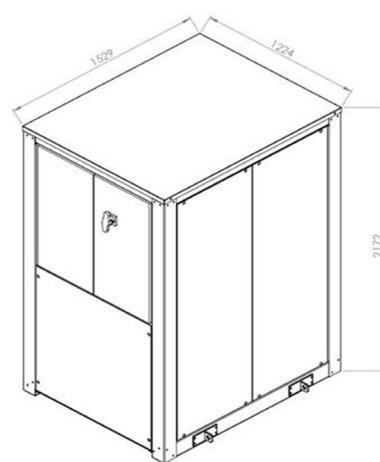

NOTA: Per (R)T60 W, (R)T115 W valgono le seguenti distanze di rispetto: frontale e posteriore 500 mm, laterale sinistro e destro 600 mm e superiore 500 mm. Per (R)T250 W valgono le seguenti distanze di rispetto: frontale e posteriore 1000 mm, laterale sinistro e destro 800 mm e superiore 150 mm.

DATI TECNICI	U.M.	(R)T350 W	(R)T650 W
Corrente operativa massima consentita	[A]	180,8	361,6
Livello pressione sonora a 1 m (*) (senza accessorio isolamento acustico)	[db(A)]	74	78
Livello pressione sonora a 5 m (*) (senza accessorio isolamento acustico)	[db(A)]	60	64
Livello pressione sonora a 10 m (*) (senza accessorio isolamento acustico)	[db(A)]	54	58
Perdita di carico scambiatore lato impianto modelli T	[kPa]	39	20
Perdita di carico scambiatore lato sorgente modelli T	[kPa]	15	64
Perdita di carico scambiatore lato impianto modelli RT	[kPa]	98	36
Perdita di carico scambiatore lato sorgente modelli RT	[kPa]	90	134
Alimentazione elettrica	[V/-/Hz]	400/3/50+N	400/3/50+N
Tipo di compressore	[-]	Vite	Vite
Parzializzazione (con accessorio parzializzazione)	[-]	75 / 50 / 25	88/75/63/50/38/25/13
DIMENSIONI E PESI	U.M.	(R)T350 W	(R)T650 W
Dimensioni (L x P x H)(**)	[mm]	1.280 x 2.050 x 2.312	1.776 x 2.050 x 2.310
Peso a vuoto	[kg]	2653	4.954
Peso in esercizio	[kg]	2811	5.130
Diametro raccordi idraulici lato sorgente T	[-]	Victaulic DN100	Victaulic DN100
Diametro raccordi idraulici lato impianto T	[-]	Victaulic DN100	Victaulic DN100
Diametro raccordi idraulici lato sorgente RT	[-]	Victaulic DN100	Victaulic DN100
Diametro raccordi idraulici lato impianto RT	[-]	Victaulic DN100	Victaulic DN100
SICUREZZA	U.M.	(R)T350 W	(R)T650 W
Pressione massima fluido refrigerante	[bar]	14	14

(\*) I dati riportati sono ricavati da misure effettuate in campo libero.

(\*\*) L'altezza indicata non tiene conto dei supporti antivibranti, che incrementerebbe l'altezza totale di un valore compreso tra 60 mm e 110 mm.

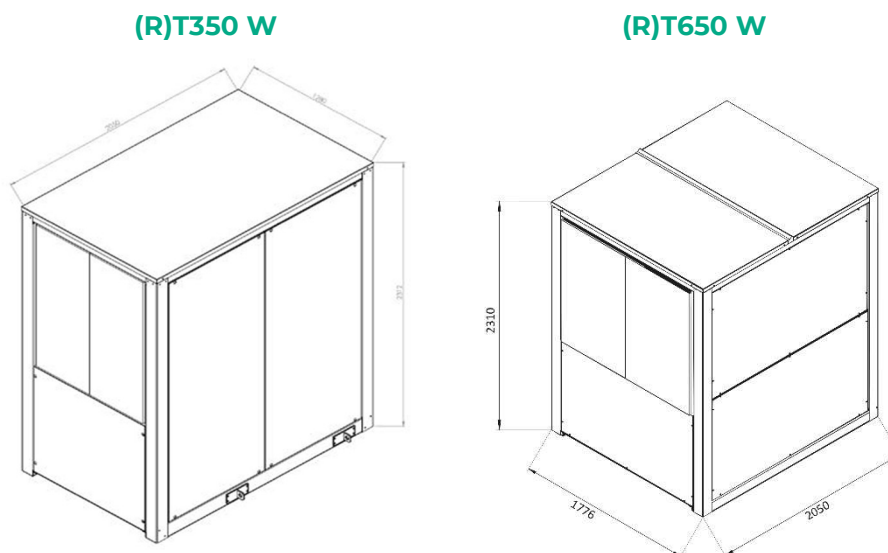

NOTA: Per (R)T350 W e (R)T650 W valgono le seguenti distanze di rispetto: frontale e posteriore 1000 mm, laterale sinistro e destro 800 mm e superiore 150 mm.

NOTA: TEON si riserva la facoltà di apportare in qualsiasi momento tutte le modifiche ritenute necessarie per il miglioramento del prodotto con eventuale modifica dei relativi dati.